



FOCACCIA GROUP
AUTOMOTIVE



RENAULT GRAND KANGOO WAV

Zugelassenes
Verankerungssystem
Système d'Ancre Homologué
Sistema di Ancoraggio
Omologato

Crash-Tested
Ausstattung
Aménagement
Crash Tested
Allestimento Crash Tested



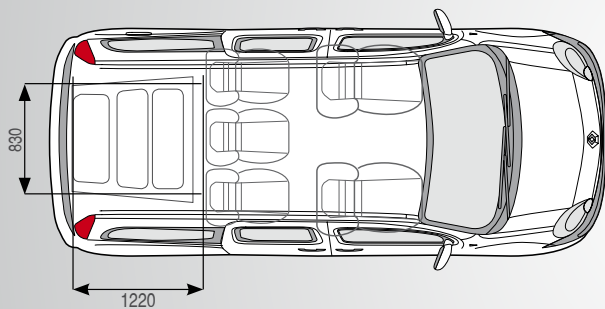
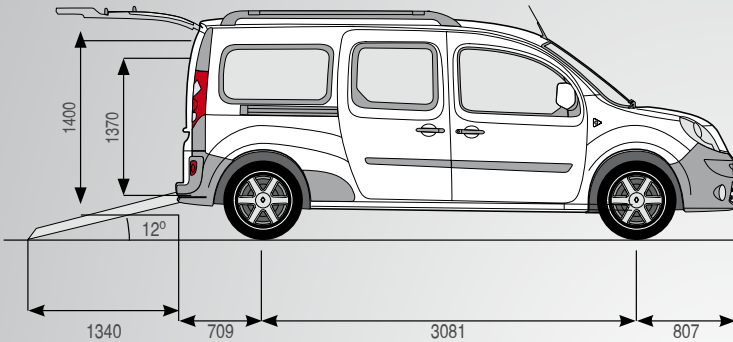

♿ = 5 | ♿ + ♿ = 5+1

Nutzbare Innenhöhe Hauteur interne utile *Altezza interna utile* 1400 mm
Innenhöhe am Eingangspunkt Hauteur interne à l'entrée du véhicule
Altezza interna nel punto di ingresso 1370 mm
Positionierungsbereich des Rollstuhls Espace de stationnement du fauteuil
Area di stazionamento carrozella 1220x830 mm

ZULASSUNGEN - Das Focaccia Group Zulassungsbüro steht in direktem Kontakt mit den wichtigsten Automobilherstellern, kommuniziert mit der Dynamic Test Center AG und gewährleistet somit, dass die Vorschriften und Sicherheitsnormen der Autofirma sogar bei der Prüfung eines einzigen Pkw erfüllt werden.

GARANTIE - Focaccia Group deckt Fabrikations- und Installationsdefekte mit der Aufforderung an den Endbenutzer zu einer jährlichen Überprüfung für 24 Monate ab. Das Installations- und Montagezentrum garantiert ein effizientes und pünktliches Eingreifen, das von unserem Kundendienst koordiniert wird.

Die obenstehenden Bilder dienen zu Veranschaulichungs- und Werbezwecken. Farben, Formen, Abmessungen und Ausstattungen können von denen, die im Prospekt zu finden sind, abweichen.

HOMOLOGATION - Le Service d'Homologation de Focaccia Group est en contact direct avec les principaux constructeurs automobiles et dialogue avec le Dynamic Test Center AG, garantissant le respect absolu des normes et règles de sécurité du Constructeur également pendant les contrôles techniques sur exemplaire unique.

LA GARANTIE - Focaccia Group couvre les défauts de fabrication et de montage sur 24 mois en effectuant un rappel de contrôle annuel en faveur de l'utilisateur final. Le centre d'installation garantit une intervention efficace et rapide. Les interventions sont coordonnées par notre service Après-Vente.

Les images ci-dessus ont une valeur purement illustrative et servent à des fins publicitaires. Les couleurs, les dimensions et les équipements peuvent différer par rapport à ceux qui sont indiqués dans le dépliant.

OMOLOGAZIONI - L'ufficio omologazioni di Focaccia Group è in contatto diretto con i principali costruttori automobilistici e dialoga con il Dynamic Test Center AG, garantendo il pieno rispetto delle normative ed i canoni di sicurezza della casa madre anche nei collaudi in unico esemplare.

GARANZIA - Focaccia Group copre i difetti di fabbricazione e montaggio per 24 mesi totali, effettuando un richiamo annuale di controllo indirizzata all'utente finale. Il Centro d'installazione e montaggio garantisce un intervento efficiente e puntuale. Gli interventi sono coordinati dal nostro Servizio Post Vendita.

Le immagini presentate sono solo a scopo illustrativo e per finalità promozionali. Colori, forme, dimensioni e dotazioni possono differire rispetto a quelle indicate nel depliant.

