



**FOCACCIA GROUP**  
AUTOMOTIVE



Mercedes-Benz

# MERCEDES CITAN

**Zugelassenes  
Verankerungssystem**  
Système d'Ancrage Homologué  
Sistema di Ancoraggio  
Omologato



**Crash-getestete  
Ausstattung**  
Aménagement  
Crash Tested  
Allestimento Crash Tested



**F-WINCH®**

**Fakultative Seilwinde zum Beladen mit Kabelfernbedienung**

En option avec télécommande filaire

Verricello di carico opzionale movimentato da comando a filo

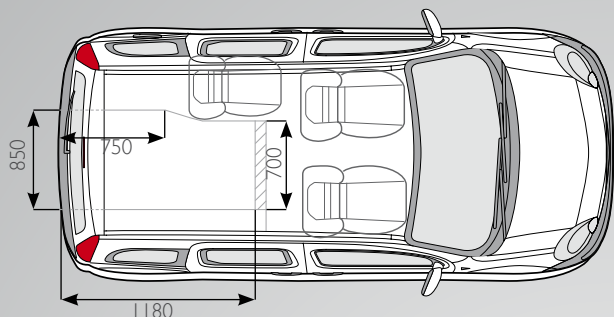

5 | 3+1

**MERCEDES CITAN WAV 4 SITZEN EUROPÄISCHE ZULASSUNG**  
 MERCEDES CITAN WAV 4 PLACES HOMOLOGATION EUROPEENNE  
 MERCEDES CITAN WAV 4 POSTI OMOLOGAZIONE EUROPEA

5 | 4+1

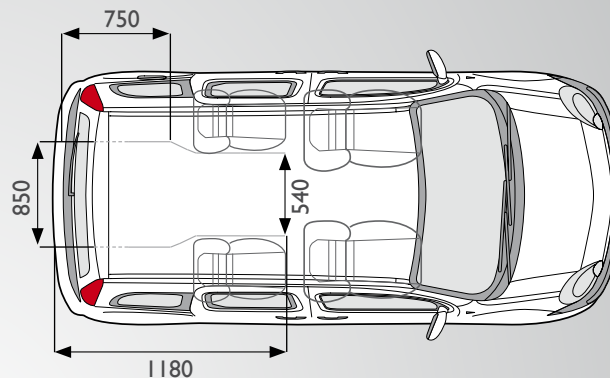
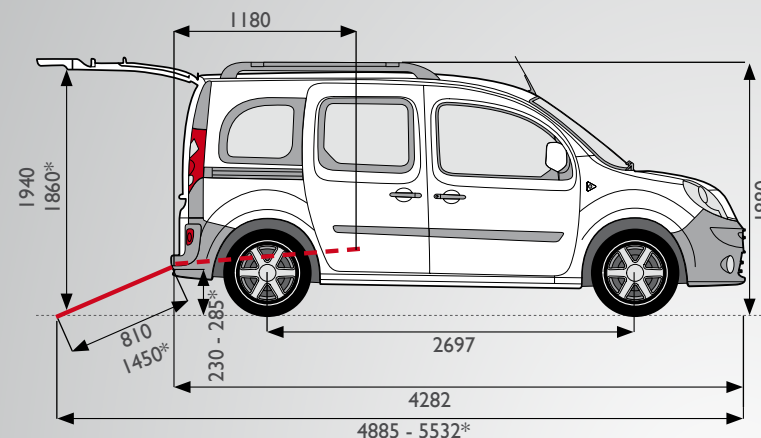

**Nutzbare Innenhöhe 1450 mm - Innenhöhe am Eingangspunkt 1380 mm - Dimensionen der Rampe 810x1450 mm \* / 810x810 mm**  
**Inklination der Rampe 11 Grad \* / 16 Grad - Positionierungsbereich des Rollstuhls 1180x850 mm in einem Citan mit 4 Sitzplätzen**  
**Positionierungsbereich des Rollstuhls 1180x850 mm in einem Citan mit 3 Sitzplätzen**  
 \*Version ohne Absenkung der Suspensionen

Hauteur interne utile 1450 mm - Hauteur interne à l'entrée du véhicule 1380 mm - Dim. de la rampe 810x1450 mm \* / 810x810 mm - Inclination de la rampe 11 gradi \* / 16 gradi - Espace de stationnement du fauteuil 1180x850 mm (Citan 4 places) - Espace de stationnement du fauteuil 1180x850 mm (Citan 3 places)  
 \*Véhicules sans abaissement des suspensions

Altezza interna utile 1450 mm - Altezza interna nel punto di ingresso 1380 mm - Dimensioni rampa 810x1450 mm \* / 810x810 mm - Inclinazione rampa 11 gradi \* / 16 gradi - Area di stazionamento carrozzella 1180x850 mm (Citan 4 posti) - Area di stazionamento carrozzella 1180x850 mm (Citan 3 posti)  
 \*Versioni senza abbassamento delle sospensioni

**ZULASSUNGEN** - Das Focaccia Group Zulassungsbüro steht in direktem Kontakt mit den wichtigsten Automobilherstellern, kommuniziert mit der Dynamic Test Center AG und gewährleistet somit, dass die Vorschriften und Sicherheitsnormen der Autofirma sogar bei der Prüfung eines einzigen Pkw erfüllt werden.

**HOMOLOGATION** - Le Service d'Homologation de Focaccia Group est en contact direct avec les principaux constructeurs automobiles et dialogue avec le Dynamic Test Center AG, garantissant le respect absolu des normes et règles de sécurité du Constructeur également pendant les contrôles techniques sur exemplaire unique.

**OMOLOGAZIONI** - L'ufficio omologazioni di Focaccia Group è in contatto diretto con i principali costruttori automobilistici e dialoga con il Dynamic Test Center AG, garantendo il pieno rispetto delle normative ed i canoni di sicurezza della casa madre anche nei collaudi in unico esemplare.

**GARANTIE** - Focaccia Group deckt Fabrikations- und Installationsdefekte mit der Aufforderung an den Endbenutzer zu einer jährlichen Überprüfung für 24 Monate ab. Das Installations- und Montagezentrum garantiert ein effizientes und pünktliches Eingreifen, das von unserem Kundendienst koordiniert wird.

**LA GARANTIE** - Focaccia Group couvre les défauts de fabrication et de montage sur 24 mois en effectuant un rappel de contrôle annuel en faveur de l'utilisateur final. Le centre d'installation garantit une intervention efficace et rapide. Les interventions sont coordonnées par notre service Après-Vente.

**GARANZIA** - Focaccia Group copre i difetti di fabbricazione e montaggio per 24 mesi totali, effettuando un richiamo annuale di controllo indirizzata all'utente finale. Il Centro d'installazione e montaggio garantisce un intervento efficiente e puntuale. Gli interventi sono coordinati dal nostro Servizio Post Vendita.

Die obenstehenden Bilder dienen zu Veranschaulichungs- und Werbezwecken. Farben, Formen, Abmessungen und Ausstattungen können von denen, die im Prospekt zu finden sind, abweichen.

Les images ci-dessus ont une valeur purement illustrative et servent à des fins publicitaires. Les couleurs, les dimensions et les équipements peuvent différer par rapport à ceux qui sont indiqués dans le dépliant.

Le immagini presentate sono solo a scopo illustrativo e per finalità promozionali. Colori, forme, dimensioni e dotazioni possono differire rispetto a quelle indicate nel dépliant.

